



Superior Clamping and Gripping



Produktinformation

Universalgreifer PGN-plus-P 300

Zuverlässig. Robust. Flexibel.

Universalgreifer PGN-plus-P

Universeller 2-Finger-Parallelgreifer mit Dauerschmierung, großer Greifkraft und hoher Momentenaufnahme durch Vielzahn-Gleitführung

Einsatzgebiet

Pneumatischer Universalgreifer zur Handhabung von Werkstücken in universellen Anwendungen. Universeller Einsatz in sauberen bis leicht verschmutzten Umgebungen sowie in speziellen Varianten für verschmutzte Umgebungen.

Vorteile – Ihr Nutzen

Robuste Vielzahn-Gleitführung für präzise Handhabung

Große Momentenaufnahme möglich geeignet für den Einsatz langer Greiferfinger

Schmierstofftaschen in der gesamten Vielzahnführungs-kontur sorgen für Prozesssicherheit und verlängerte Wartungsintervalle

Maximale Antriebskolbenfläche für maximale Greifkräfte

Befestigung an zwei Greiferseiten in drei Anschraubrichtungen für universelle und flexible Montage des Greifers

Energieversorgung über schlauchlosen Direktanschluss oder über Verschraubungen für universelle und flexible Montage des Greifers

Umfangreiches Sensorzubehör für vielfältige Abfragemöglichkeiten und Überwachung der Hubposition

Vielfältige Optionen zur speziellen Optimierung für genau Ihren Anwendungsfall (staubdicht, Hochtemperatur, Korrosionsschutz u. v. m.)



Baugrößen
Anzahl: 11



Eigenmasse
0.08 .. 39.8 kg



Greifkraft
180 .. 26100 N



Hub pro Backe
2 .. 45 mm



Werkstückgewicht
0.9 .. 97.5 kg

Funktionsbeschreibung

Der Kolben wird über Druckluft nach oben bzw. unten bewegt.

Die schrägen Wirkflächen des Keilhakens erzeugen dabei eine synchrone parallele Backenbewegung.

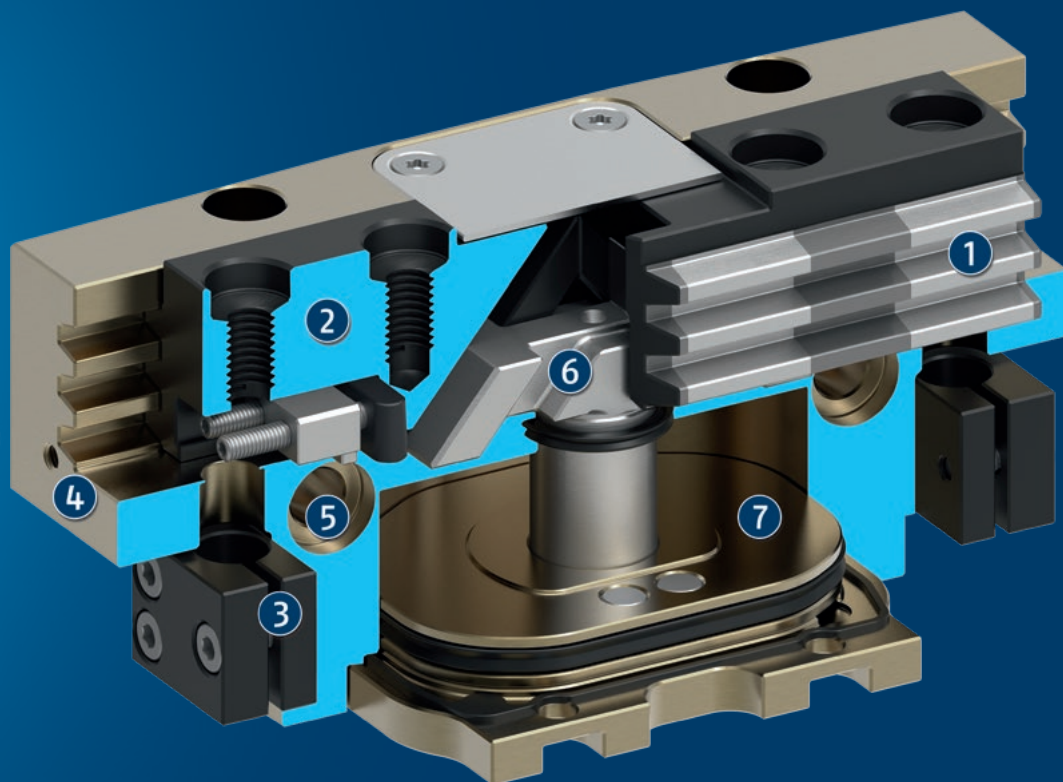

- ① **Vielzahn-Gleitführung**
Höchste Lebensdauer durch Schmierstofftaschen in der robusten Vielzahnführung sowie Aufnahme hoher Kräfte und Momente über große Führungsabstützung
- ② **Grundbacke**
mit standardisiertem Anschraubbild zur Adaption der werkstückspezifischen Greiferfinger
- ③ **Halterung für Sensorik**
Halterungen für Näherungsschalter und einstellbare Schaltnocken im Gehäuse
- ④ **Gehäuse**
ist gewichtsoptimiert durch Verwendung einer hochfesten Aluminiumlegierung
- ⑤ **Zentrier- und Befestigungsmöglichkeiten**
für die universelle Montage des Greifers
- ⑥ **Keilhakenprinzip**
für hohe Kraftübertragung und niedrigsten Verschleiß durch größere Schrägzugfläche
- ⑦ **Kolben**
Maximale Kraft durch maximale Fläche des Antriebskolbens

Detaillierte Funktionsbeschreibung

Staubdicht-Version SD



Die Option „Staubdicht“ erhöht den Schutzgrad gegen eindringende Stoffe. Diese kann wahlweise als fertig montierte Greifervariante bestellt werden, oder über den Nachrüstsatz „SAD PGN-plus-P“ auch nachträglich am Greifer nachgerüstet werden.

Greifkrafterhaltungs-Version AS/IS

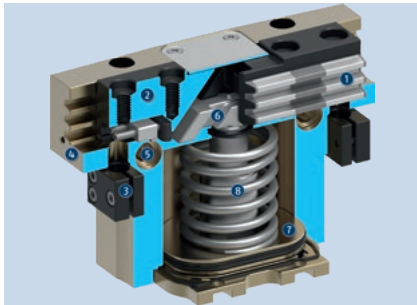

Die mechanische Greifkrafterhaltung stellt auch bei Druckabfall eine Mindestgreifkraft sicher. Diese wirkt bei der AS-Variante als Schließkraft und bei der IS-Variante als Öffnungskraft. Das Bild zeigt die AS-Variante. Die Greifkrafterhaltung lässt sich auch als Greifkrafterhöhung oder für einfach wirkendes Greifen nutzen.

- 1 Vielzahn-Gleitführung
- 2 Grundbacke
- 3 Halterung für Sensorik
- 4 Gehäuse
- 5 Zentrier- und Befestigungsmöglichkeiten
- 6 Keilhakenprinzip
- 7 Kolben
- 8 Greifkrafterhaltung

Einstellung der Schaltnocken bei Abfrage mit induktiven Näherungsschaltern

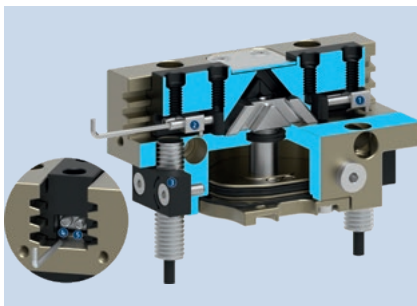

Eine Abfrage mit induktiven Näherungsschaltern ist standardmäßig ab Baugröße 64 möglich. Im Auslieferungszustand sind die Positionen „Greifer geöffnet“ und „Greifer geschlossen“ mit den Schaltnocken voreingestellt. Die induktiven Sensoren sind separat zu bestellen und werden auf Anschlag ins Gehäuse eingeschoben und geklemmt.

Um eine beliebige andere Position abzufragen, zum Beispiel „Werkstück gegriffen“, können die beiden Schaltnocken in den jeweiligen Grundbacken individuell eingestellt werden.

- 1 Schaltnocke voreingestellt für Position Greifer geschlossen
- 2 Schaltnocke voreingestellt für Position Greifer geöffnet
- 3 Halter mit Klemmschraube zum Fixieren des Sensors
- 4 Klemmschraube zum Prozesssicheren Fixieren des eingestellten Schaltpunkts
- 5 Verstellungsschraube zum Einstellen eines beliebigen Schaltpunkts

Optionale Befestigungsmöglichkeit unter dem Abdeckblech für kundenspezifischen Zusatzaufbau

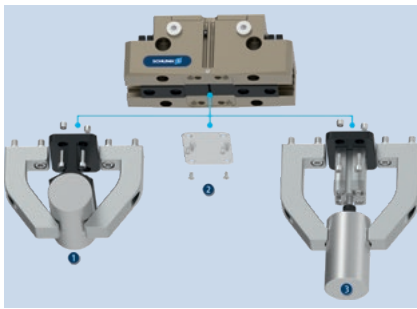

Im Auslieferungszustand ist ein Abdeckblech am Greifer montiert. Dieses kann bei Bedarf entfernt werden. Unter dem Abdeckblech befinden sich Gewinde und Passungen zur Befestigung von kundenspezifischen Konstruktionen zur Realisierung zusätzlicher Funktionen.

- ❶ Zusätzliche Zentrierung bzw. Abstützung des Werkstücks
- ❷ Abdeckblech (kann entfernt werden)
- ❸ Auswerfer-Vorrichtung mit externem Zylinder, befestigt am Greifer

Allgemeine Informationen zur Baureihe

Wirkprinzip: Keilgetriebe mit Flächen-Kraftübertragung

Gehäusematerial: Aluminium

Grundbackenmaterial: Stahl

Betätigung: pneumatisch, über gefilterte Druckluft nach ISO 8573-1:2010 [7:4:4]

Gewährleistung: 36 Monate

Longlife: 30 Jahre Funktions-Garantie (Details sind online verfügbar)

Lieferumfang: Halter für Näherungsschalter, Zentrierhülsen, O-Ringe für Direktanschluss, Montageanleitung (Betriebsanleitung mit Einbauerklärung online verfügbar)

Greifkrafterhaltung: über Variante mit mechanischer Greifkrafterhaltung oder Druckerhaltungsventil SDV-P möglich

Greifkraft: ist die arithmetische Summe der an jeder Backe wirkenden Einzelkraft, im Abstand P (siehe Zeichnung)

Fingerlänge: wird ab derselben Bezugsfläche wie der Abstand P in Richtung der Hauptachse gemessen. Die maximal zulässige Fingerlänge gilt bis zum Erreichen des Nennbetriebsdrucks. Bei höheren Drücken ist die Fingerlänge proportional zum Nennbetriebsdruck zu verringern.

Wiederholgenauigkeit: ist definiert als Streuung der Endlage bei 100 aufeinanderfolgenden Hübten.

Werkstückgewicht: wird errechnet bei Kraftschluss mit einem Haftreibwert von 0,1 und einer Sicherheit von 2 gegen Rutschen des Werkstücks bei Erdbeschleunigung g. Bei Formschluss ergeben sich deutlich höhere zulässige Werkstückgewichte.

Schließ- und Öffnungszeiten: sind reine Bewegungszeiten der Grundbacken bzw. Finger. Ventilschaltzeiten, Schlauchbefüllungszeiten oder SPS-Reaktionszeiten sind nicht enthalten und bei der Ermittlung von Zykluszeiten zu berücksichtigen.

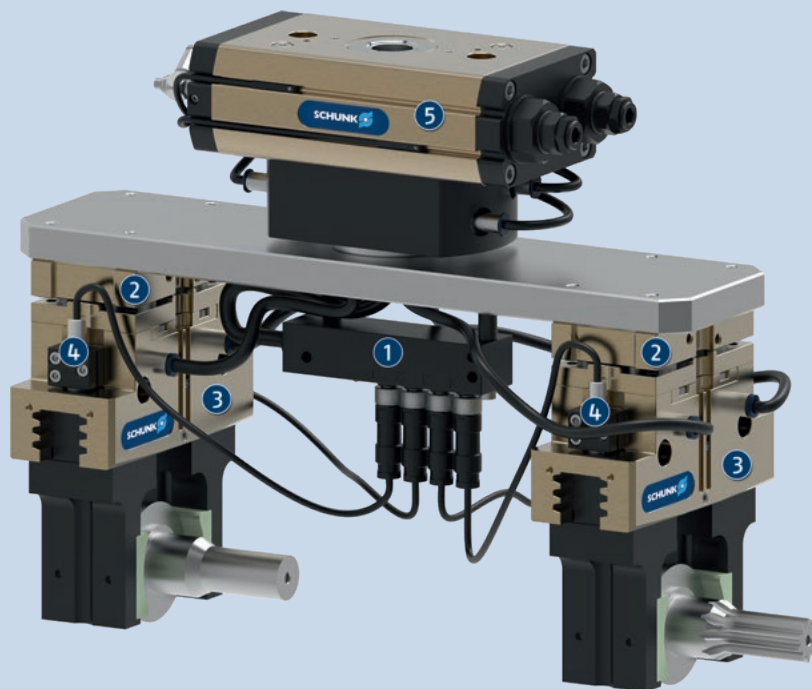

Anwendungsbeispiel

Handhabungswerkzeug für die Be- und Entladung von Roh- und Fertigteilen mit Ausgleich ungenauer Lageposition. Zur Signaldurchführung über eine Leitung wird ein Sensorverteiler eingesetzt.

① Sensor-Verteiler V4

② Toleranzkompensationseinheit TCU-Z

③ Universalgreifer PGN-plus-P

④ Sensoren IN

⑤ Universalschwenkeinheit SRM

SCHUNK bietet mehr ...

Die folgenden Komponenten machen das Produkt PGN-plus-P noch produktiver – die passende Ergänzung für höchste Funktionalität, Flexibilität, Zuverlässigkeit und Prozesssicherheit.



Schwenkeinheit



Schnellwechselsystem



Ausgleichseinheit



Linearmodul



Backenschnellwechselsystem



Fingerrohling



Druckerhaltungsventil



Universelle Zwischenbacke



Flexibler Positionssensor



Analoger Positionssensor



Magnetschalter



Induktiver Näherungsschalter

① Weitergehende Informationen zu diesen Produkten finden Sie auf den folgenden Produktseiten oder unter schunk.com. Sprechen Sie uns an: SCHUNK Technik Hotline +49-7133-103-2696

Optionen und spezielle Informationen

Greifkrafterhaltungs-Version AS/IS: Die mechanische Greifkrafterhaltungs-Version stellt auch bei Druckabfall eine Mindestgreifkraft sicher. Diese wirkt bei der AS-/IS-Variante als Schließkraft, bei der IS-Variante als Öffnungskraft.

Hochtemperatur-Version V/HT: für den Einsatz in heißen Umgebungen

Präzisions-Version P: für höchste Genauigkeit

Korrosionsschutz-Version K: für den Einsatz in korrosionsunterstützenden Umgebungen

ATEX-Version EX: für explosionsgefährdete Umgebung

Staubdicht-Version SD: absolut staubdicht, erhöhter Schutzgrad gegen eindringende Stoffe

Weitere Versionen: Verschiedene Optionen können miteinander kombiniert werden.

Integrierter Sperrluftanschluss: erschwert das Eindringen von Schmutz in den Greifer

PGN-plus-P

Universalgreifer

SCHUNK Greifer PGN-plus-P

Übersicht Zubehör

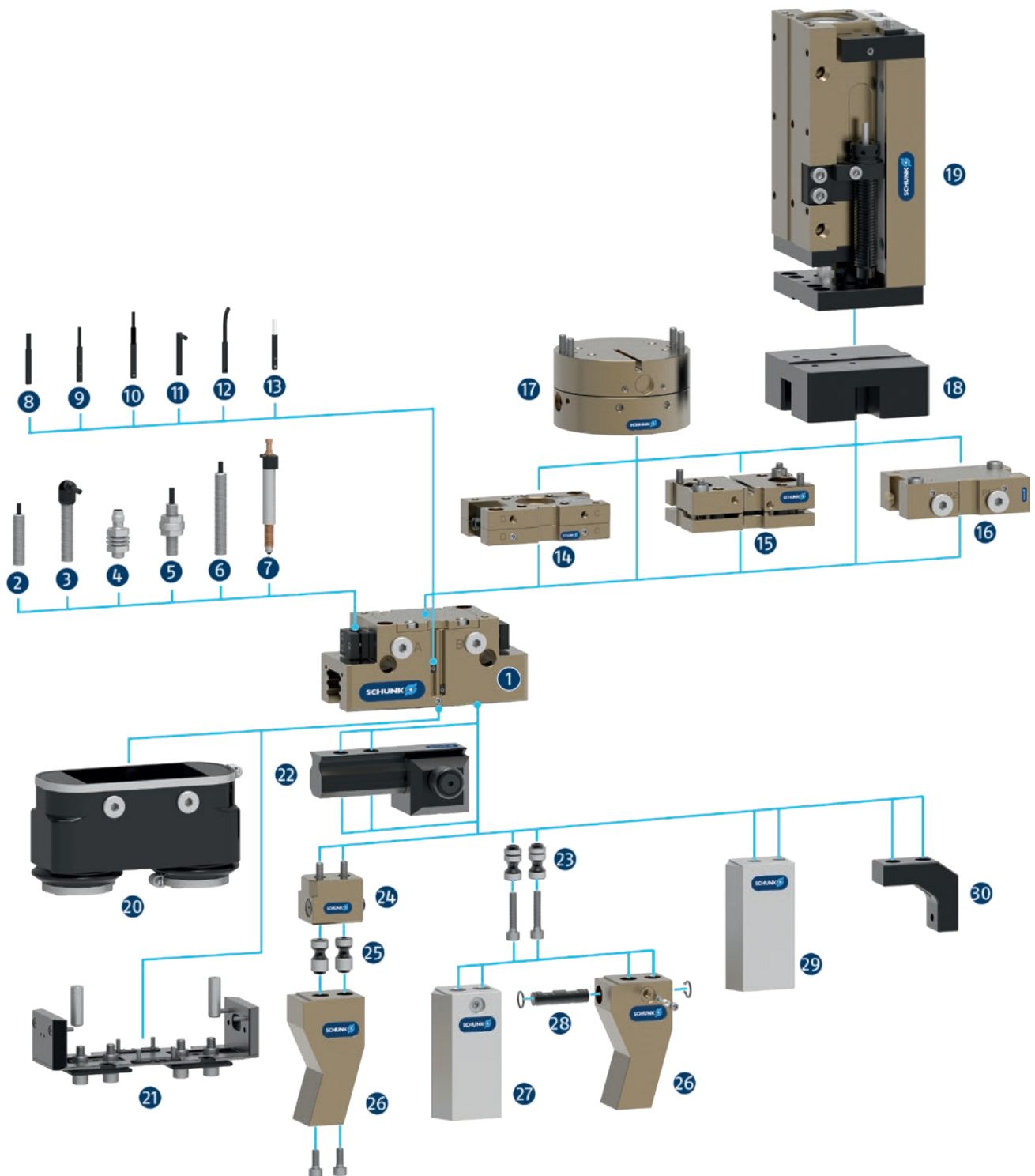

- 1 **PGN-plus-P**
Universeller 2-Finger-Parallelgreifer mit großer Greifkraft und hoher Momentenaufnahme durch Vielzahn-Gleitführung

Sensorik

- 2 **IN ...**
Induktiver Näherungsschalter mit angegossenem Kabel und geradem Kabelabgang
- 3 **IN ...-SA**
Induktiver Näherungsschalter mit angegossenem Kabel und seitlichem Kabelabgang
- 4 **IN-C 80**
Induktiver Näherungsschalter, direkt steckbar
- 5 **FPS**
Flexibler Positionssensor zur Abfrage von bis zu fünf verschiedenen, frei wählbaren Positionen
- 6 **APS-Z80**
Induktiver Positionssensor zur genauen Erfassung der Greiferbackenposition mit analogem Ausgang
- 7 **APS-M1S**
Mechanisches Messsystem zur genauen Erfassung der Greiferbackenposition mit analogem Ausgang
- 8 **MMS 22**
Magnetschalter mit geradem Kabelabgang zur Abfrage einer Position

MMS 22-PI1
Magnetschalter mit geradem Kabelabgang zur Abfrage einer frei programmierbaren Position
- 9 **MMS 22-PI2**
Magnetschalter mit geradem Kabelabgang zur Abfrage zweier frei programmierbarer Positionen
- 10 **MMS 22-PI1-HD**
MMS 22-PI1 in robuster Ausführung

MMS 22-PI2-HD
MMS 22-PI2 in robuster Ausführung
- 11 **MMS 22-SA**
Magnetschalter mit seitlichem Kabelabgang zur Abfrage einer Position

MMS 22-PI1-SA
Magnetschalter mit seitlichem Kabelabgang zur Abfrage einer frei programmierbaren Position
- 12 **MMS-P**
Magnetschalter mit geradem Kabelabgang zur Abfrage zweier frei programmierbarer Positionen
- 13 **MMS-A**
Analoger Magnetschalter mit geradem Kabelabgang zur Erfassung der Greiferbackenposition mit analogem Ausgang und Teachfunktion

Komplementärprodukte

- 14 **CWS**
Manuelles Wechselsystem mit integrierter Luftdurchführung zum einfachen Wechseln der Handhabungskomponenten
- 15 **TCU**
Toleranzkompensationseinheit zum Ausgleich von kleineren Toleranzen in der Ebene
- 16 **SDV-P-E-P**
Druckerhaltungsventil zur temporären Kraft- oder Positionserhaltung
- 17 **AGE**
Ausgleichseinheit zum Ausgleich von größeren Toleranzen in der X- und Y-Achse
- 18 **ASG**
Adapterplatte zur Kombination verschiedener Automationskomponenten im Baukasten
- 19 **CLM**
Linearmodul mit Pneumatiktrieb und spielfrei vorgespannten Kreuzrollen
- 20 **HUE**
Hülle zum Schutz gegen Verschmutzung
- 21 **SAD**
Staubdicht-Version Nachrüstsatz

Fingerzubehör

- 22 **UZB**
Die universelle Zwischenbacke ermöglicht das schnelle, werkzeuglose und sichere Umstecken und Verschieben von Aufsatzbacken am Greifer.
- 23 **BSWS-AR**
Adapterkupplung des Backenschnellwechselsystems zum schnellen, manuellen Wechsel von Aufsatzbacken
- 24 **BSWS-B**
Verriegelungsmechanik des Backenschnellwechselsystems zum schnellen, manuellen Wechsel von Aufsatzbacken
- 25 **BSWS-A**
Adapterkupplung des Backenschnellwechselsystems zur Adaption an den kundenspezifischen Finger
- 26 **Kundenspezifische Finger**
- 27 **BSWS-ABR**
Fingerrohling aus Aluminium mit Schnittstelle des Backenschnellwechselsystems

BSWS-SBR
Fingerrohling aus Stahl mit Schnittstelle des Backenschnellwechselsystems
- 28 **BSWS-UR**
Verriegelungsmechanik zur Integration des Backenschnellwechselsystems in kundenspezifische Finger
- 29 **ABR/SBR**
Fingerrohlinge aus Stahl oder Aluminium mit standardisiertem Anschraubbild
- 30 **ZBA**
Zwischenbacken zum Umrüsten der Anschrauffläche

PGN-plus-P 300

Universalgreifer

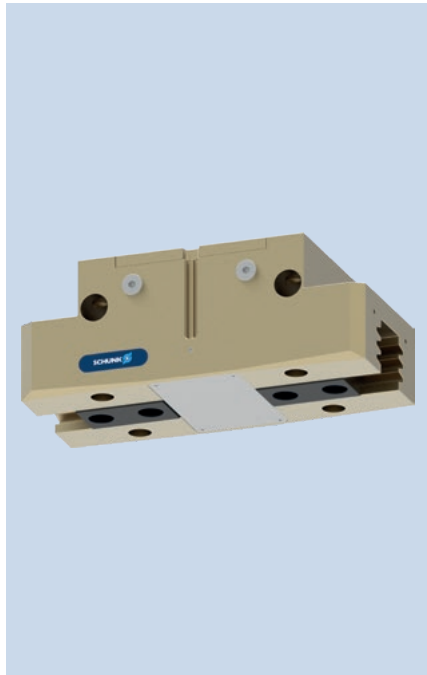

Greifkraft Außengreifen

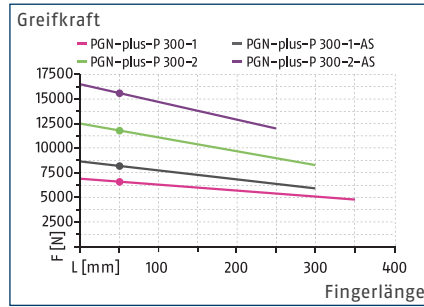

Greifkraft Innengreifen

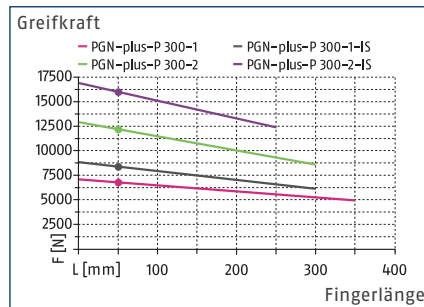

Dimensionen und max. Belastungen

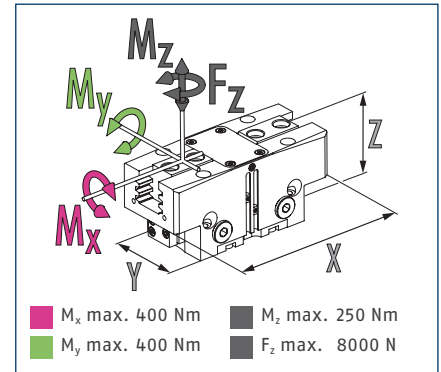

ⓘ Die angegebenen Momente und Kräfte sind statische Werte, gelten je Grundbacke und dürfen gleichzeitig auftreten. Die Belastungen dürfen zusätzlich zu dem durch die Greifkraft erzeugten Moment auftreten.

Technische Daten

Bezeichnung		PGN-plus-P 300-1	PGN-plus-P 300-2	PGN-plus-P 300-1-AS	PGN-plus-P 300-2-AS	PGN-plus-P 300-1-IS	PGN-plus-P 300-2-IS
Ident.-Nr.		1377846	1377878	1377881	1377887	1377888	1377889
Hub pro Backe	[mm]	35	20	35	20	35	20
Schließ-/Öffnungskraft	[N]	6600/6800	11800/12200	8200/-	15600/-	-/8400	-/16000
Min. Federkraft	[N]			1600	3800	1600	3800
Eigenmasse	[kg]	13.7	13.7	17.2	17.2	17.2	17.2
Empfohlenes Werkstückgewicht	[kg]	33	59	33	59	33	59
Fluidverbrauch Doppelhub	[cm³]	1040	1040	1295	1295	1560	1560
Min./Nenn-/max. Betriebsdruck	[bar]	2.5/6/8	2.5/6/8	4/6/6.5	4/6/6.5	4/6/6.5	4/6/6.5
Min./max. Sperrluftdruck	[bar]	0.5/1	0.5/1	0.5/1	0.5/1	0.5/1	0.5/1
Schließ-/Öffnungszeit	[s]	0.5/0.5	0.5/0.5	0.4/0.7	0.4/0.7	0.7/0.4	0.7/0.4
Schließ-/Öffnungszeit mit Feder	[s]			0.60	0.60	0.60	0.60
Max. zulässige Fingerlänge	[mm]	350	300	300	250	300	250
Max. zulässige Masse pro Finger	[kg]	11.5	11.5	11.5	11.5	11.5	11.5
Schutzart IP		40	40	40	40	40	40
Min./max. Umgebungstemperatur	[°C]	5/90	5/90	5/90	5/90	5/90	5/90
Wiederholgenauigkeit	[mm]	0.05	0.05	0.05	0.05	0.05	0.05
Abmaße X x Y x Z	[mm]	320 x 140 x 122	320 x 140 x 122	320 x 140 x 172	320 x 140 x 172	320 x 140 x 172	320 x 140 x 172
Optionen und deren Eigenschaften							
Staubdicht-Version		1377936	1377942	1377947	1377950	1377951	1377958
Schutzart IP		64	64	64	64	64	64
Eigenmasse	[kg]	15.2	15.2	18.7	18.7	18.7	18.7
Korrosionsschutz-Version		1377922	1377923	1377927	1377928	1377930	1377933
Hochtemperatur-Version		1377892	1377896	1377903	1377912	1377919	1377920
Min./max. Umgebungstemperatur	[°C]	5/130	5/130	5/130	5/130	5/130	5/130
Präzisions-Version		1377966	1377973	1377980	1377986		

ⓘ Die volle Greifkraft laut Datentabelle stellt sich unter Umständen erst nach einigen 100 Greifzyklen ein.

Hauptansicht

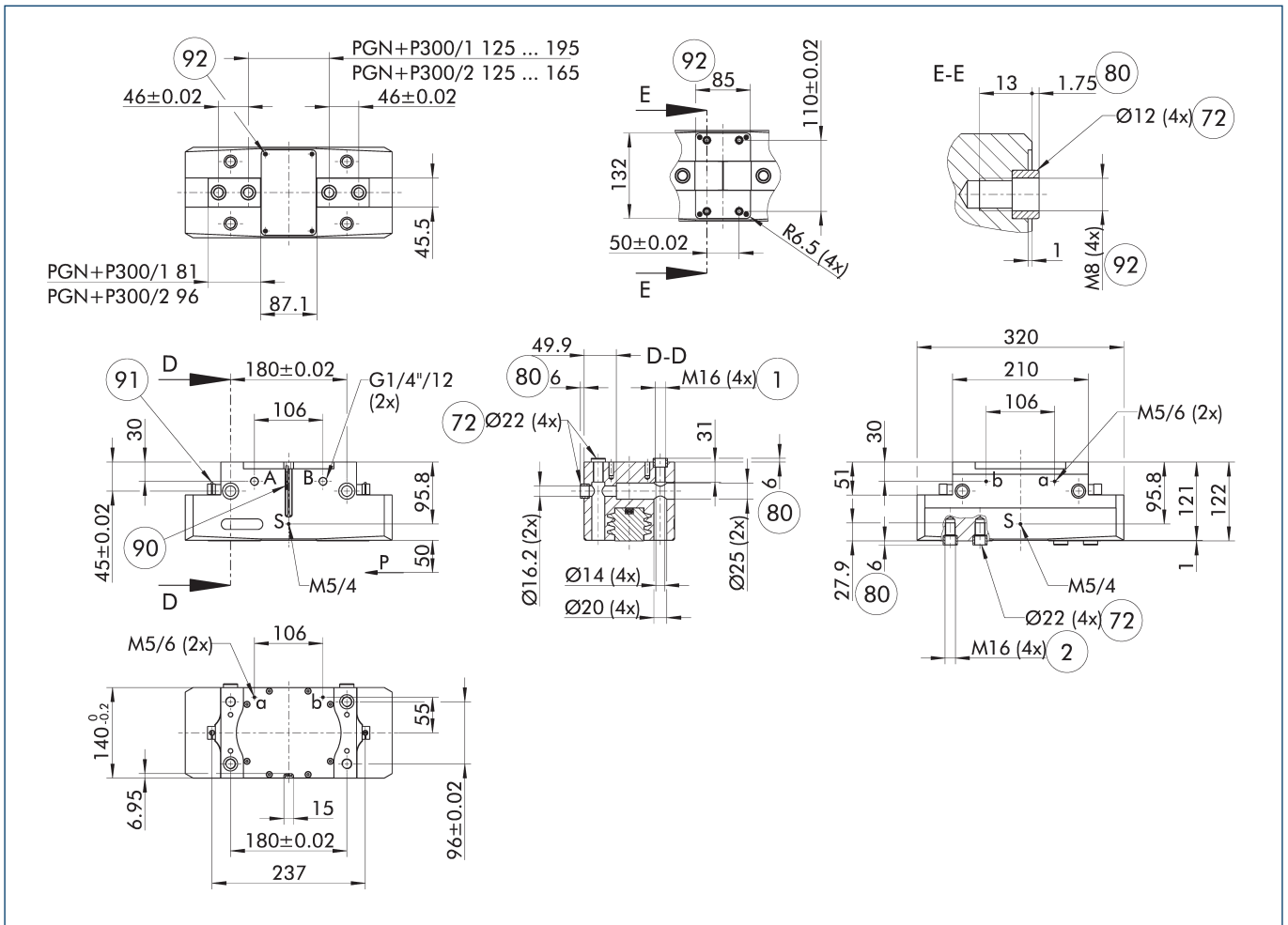

Die Zeichnung zeigt den Greifer in der Grundausführung mit geschlossenen Backen ohne maßliche Berücksichtigung der nachstehend beschriebenen Optionen.

① Alternativ / zusätzlich zur federgestützten, mechanischen Greifkraft-erhaltung kann für Innen- bzw. Außengreifen auch das Druckerhaltungsventil SDV-P eingesetzt werden (siehe Katalogteil „Zubehör“).

- | | |
|--|---|
| A, a Haupt-, Direktanschluss Greifer öffnen | ⑧ Tiefe der Zentrierhülsenbohrung im Gegenstück |
| B, b Haupt-, Direktanschluss Greifer schließen | ⑨ Sensor MMS 22 |
| S Sperrluftanschluss | ⑩ Sensor IN ... |
| ① Greiferanschluss | ⑪ Anschraubung mit Passungen für kundenspezifischen Anbau (diese Zentrierhülsen sind nicht im Lieferumfang enthalten) |
| ② Fingeranschluss | |
| ⑫ Passung für Zentrierhülse | |

PGN-plus-P 300

Universalgreifer

Maximal zulässige Auskragung

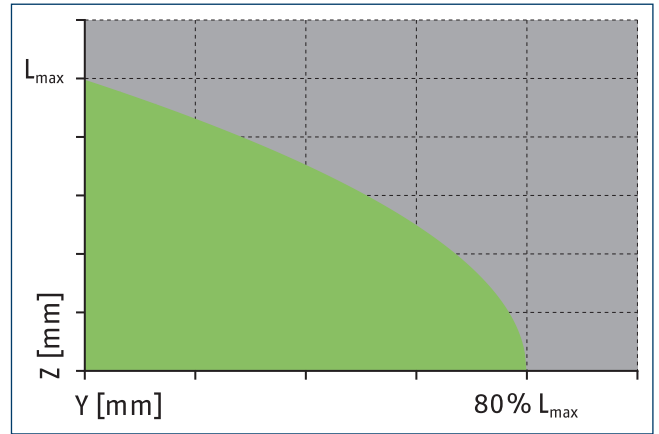
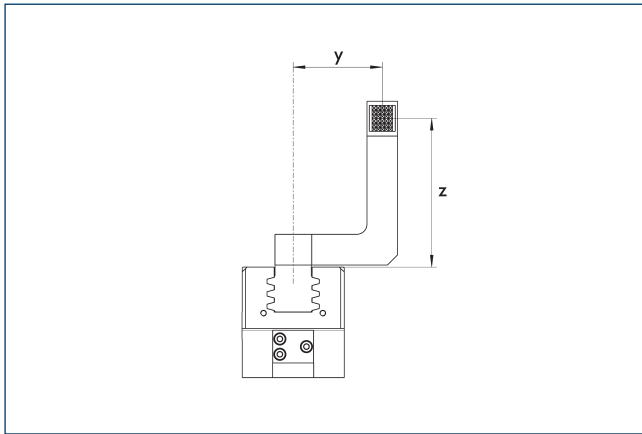

Zulässiger Bereich

Unzulässiger Bereich

L_{max} entspricht der maximal zulässigen Fingerlänge, siehe technische Datentabelle.

Schlauchloser Direktanschluss M5

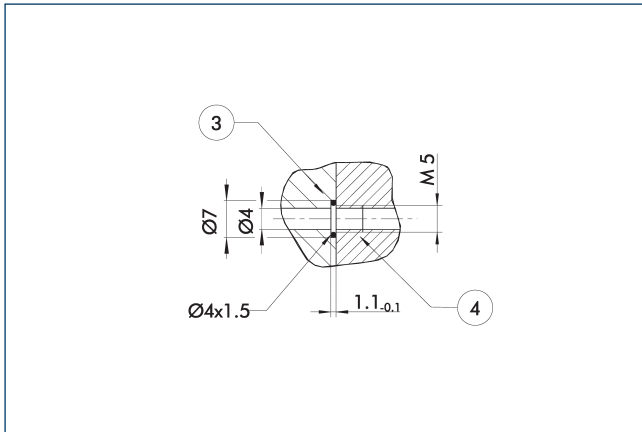

③ Adapter

④ Greifer

Der Direktanschluss dient zur Druckversorgung ohne störanfällige Verschlauchung. Das Druckmedium wird stattdessen durch Bohrungen in der Anschraubplatte geführt.

Greifkrafterhaltung AS / IS

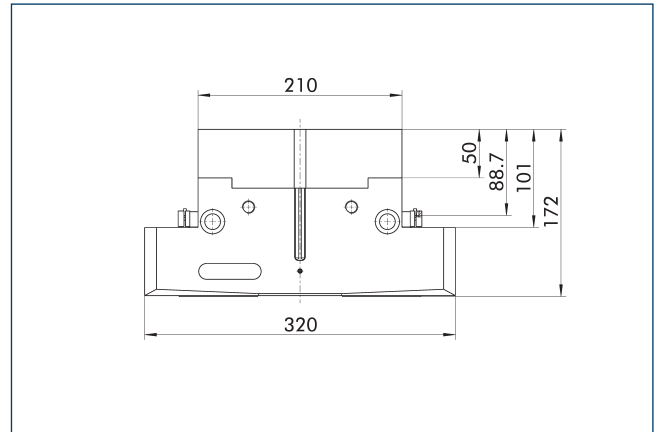

Die mechanische Greifkrafterhaltung stellt auch bei Druckabfall eine Mindestgreifkraft sicher. Diese wirkt bei der AS- / S-Variante als Schließkraft, bei der IS-Variante als Öffnungskraft. Außerdem lässt sich die Greifkrafterhaltung auch als Greifkrafterhöhung oder für einfach wirkendes Greifen nutzen.

Staubdicht-Version

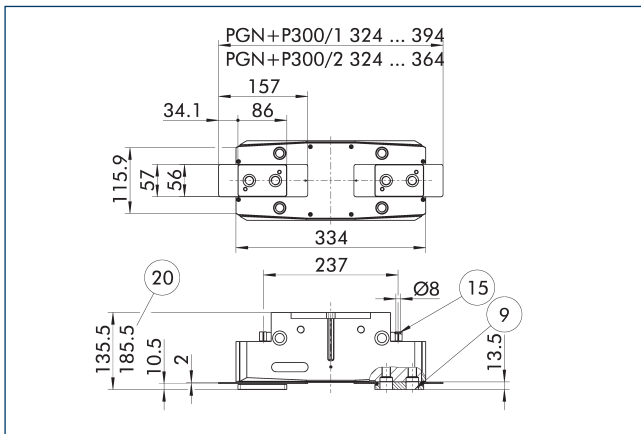

- ⑨ Anschraubbild siehe Grundversion
- ⑮ Dichtbolzen
- ⑳ Bei Version AS / IS

Die Option „Staubdicht“ erhöht den Schutzgrad gegen eindringende Stoffe. Das Anschraubbild verschiebt sich um die Höhe der Zwischenbacke. Die Fingerlänge ist weiter ab Oberkante des Greifergehäuses zu messen.

Bezeichnung	Ident.-Nr.	
Staubabdeckung		
SAD PGN-plus-P 300	1347590	

Präzisions-Version

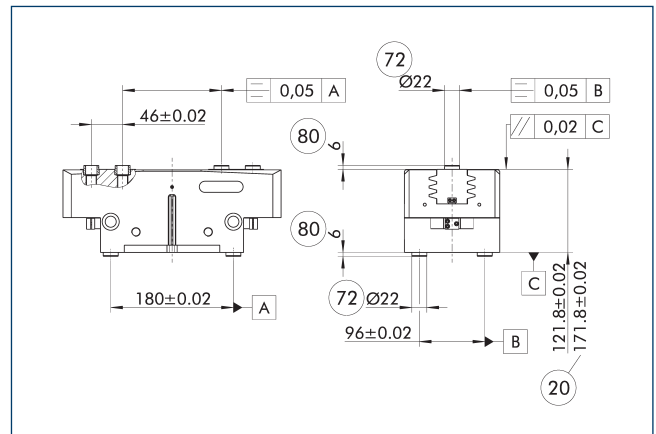

- ⑳ Bei Version AS / IS
- ㉓ Passung für Zentrierhülse
- ⑧① Tiefe der Zentrierhülsebohrung im Gegenstück

Die angegebenen Toleranzen beziehen sich nur auf die in den technischen Datentabellen abgebildeten Varianten der Präzisions-Versionen. Alle anderen Varianten an Präzisions-Versionen auf Anfrage möglich.

Druckerhaltungsventil SDV-P

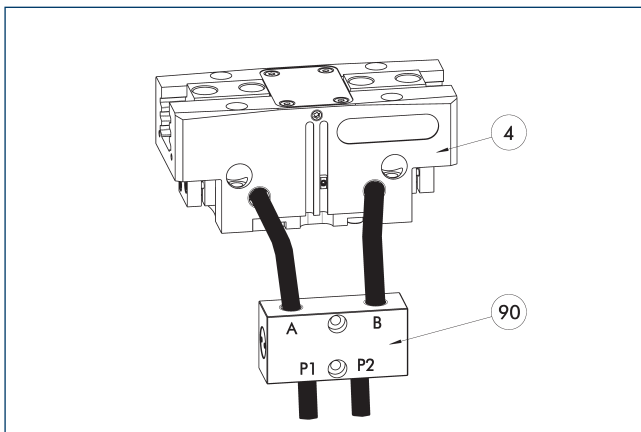

- ④ Greifer
- ⑨① Druckerhaltungsventil SDV-P

Die Druckerhaltungsventile SDV-P gewährleisten in Not-Aus-Szenarien, dass der im Kolbenraum pneumatischer Greif-, Schwenk-, Linear und Schnellwechselmodule vorhandene Druck vorübergehend erhalten bleibt.

Bezeichnung	Ident.-Nr.	Empfohlener Schlauchdurchmesser
		[mm]
Druckerhaltungsventil		
SDV-P 07	0403131	8
Druckerhaltungsventil mit Entlüftung		
SDV-P 07-E	0300121	8
SDV-P 10-E	0300109	10

- ① Um die bei der jeweiligen Variante des Greifers angegebene Schließ- und Öffnungszeit zu erreichen, muss der empfohlene Schlauchdurchmesser verwendet werden. Die direkte Zuordnung der jeweiligen Variante des Greifers zu dem passenden SDV-P finden Sie unter schunk.com.

PGN-plus-P 300

Universalgreifer

Backenschnellwechselsysteme BSWS

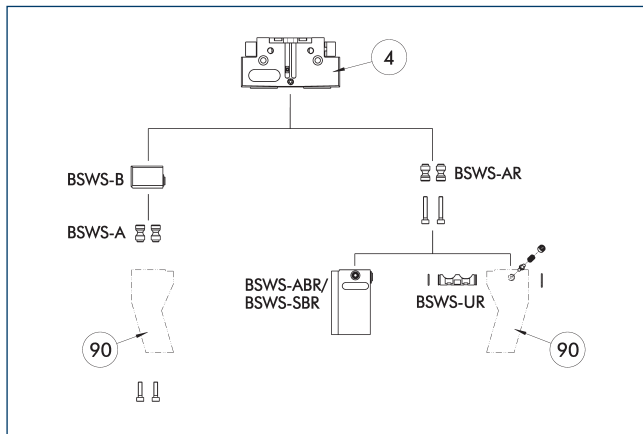

④ Greifer

⑨⁰ Kundenspezifische Greiferfinger

Für den Greifer bestehen unterschiedliche Backenschnellwechselsysteme. Detaillierte Informationen sind beim entsprechenden Produkt nachzulesen.

Bezeichnung	Ident.-Nr.	Lieferumfang
Backenschnellwechselsystem Basis		
BSWS-B 300	0303037	1
Backenschnellwechselsystem Adapterzapfen		
BSWS-A 300	0303036	2

① Es können nur diejenigen Systeme verwendet werden, die in der Tabelle gelistet sind.

Einsatzmöglichkeiten

Baureihe	Baugröße	Variante	Eignung
PGN-plus-P	300	-1 (6 bar)	■■■■■
PGN-plus-P	300	-1-AS / -1-IS (6 bar)	■■■□□
PGN-plus-P	300	-2 (6 bar)	■■■□□
PGN-plus-P	300	-2-AS / -2-IS (6 bar)	□□□□
Legende			
■■■■■	uneingeschränkt kombinierbar		
■■■□□	Einsatz mit Einschränkungen (siehe Belastungsgrenzen)		
□□□□	nicht kombinierbar		

Die Belastungsgrenzen zum Beschreiben der Einsatzgrenzen sind dem Katalogkapitel des entsprechenden Zubehörproduktes zu entnehmen. Bei höherem Betriebsdruck als 6 bar muss die Eignung ebenfalls über die Einsatzgrenzen geprüft werden.

Fingerrohlinge ABR- / SBR-PGZN-plus 300

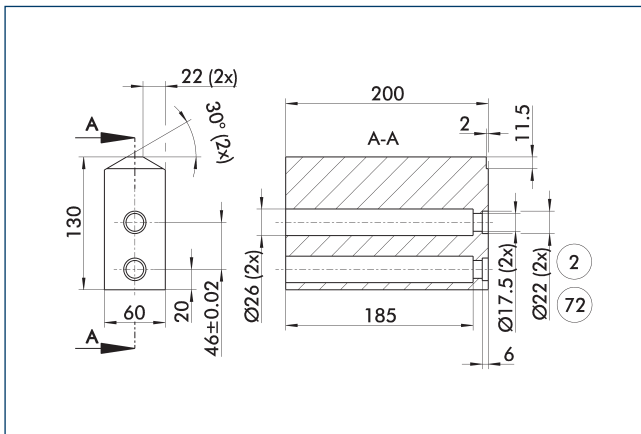

- ② Fingeranschluss ⑦② Passung für Zentrierhülse

Die Zeichnung zeigt den Fingerrohling zur kundenspezifischen Nachbearbeitung.

Bezeichnung	Ident.-Nr.	Material	Lieferumfang
Fingerrohling			
ABR-PGZN-plus 300	0300016	Aluminium	1
SBR-PGZN-plus 300	0300026	Stahl	1

Induktive Näherungsschalter

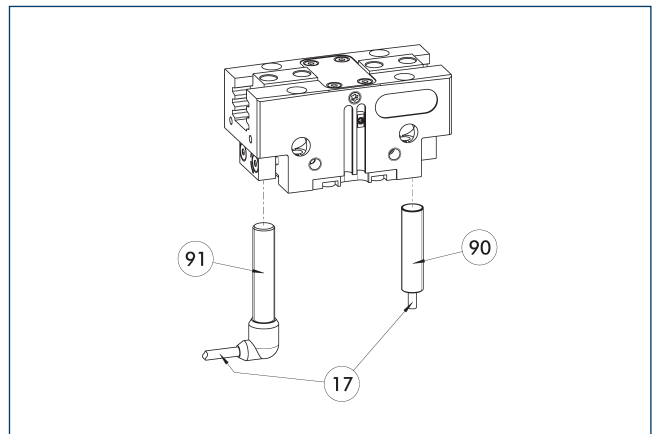

- ①⑦ Kabelabgang ⑨① Sensor IN ...-SA
⑨② Sensor IN ...

Endstellungsabfrage direkt montiert.

Bezeichnung	Ident.-Nr.	Oft kombiniert
Induktiver Näherungsschalter		
IN 80-S-M12	0301578	
IN 80-S-M8	0301478	●
INK 80-S	0301550	
Induktiver Näherungsschalter mit Abgang seitlich		
IN 80-S-M12-SA	0301587	
IN 80-S-M8-SA	0301483	●
INK 80-S-SA	0301566	
Anschlusskabel		
KA BG08-L 3P-0300-PNP	0301622	●
KA BG08-L 3P-0500-PNP	0301623	
KA BG12-L 3P-0500-PNP	30016369	
KA BW08-L 3P-0300-PNP	0301594	
KA BW08-L 3P-0500-PNP	0301502	
KA BW12-L 3P-0300-PNP	0301503	
KA BW12-L 3P-0500-PNP	0301507	
Clip für Stecker / Buchse		
CLI-M12	0301464	
CLI-M8	0301463	
Kabelverlängerung		
KV BG12-SG12 3P-0030-PNP	0301999	
KV BG12-SG12 3P-0060-PNP	0301998	
KV BW08-SG08 3P-0030-PNP	0301495	
KV BW08-SG08 3P-0100-PNP	0301496	
KV BW08-SG08 3P-0200-PNP	0301497	●
KV BW12-SG12 3P-0030-PNP	0301595	
KV BW12-SG12 3P-0100-PNP	0301596	
KV BW12-SG12 3P-0200-PNP	0301597	
Sensor-Verteiler		
V2-M12	0301776	●
V2-M8	0301775	●
V4-M12	0301747	
V4-M8	0301746	
V8-M12	0301752	
V8-M8	0301751	

- ① Zur Abfrage zweier Positionen werden pro Einheit zwei Sensoren benötigt. Optional erhältlich sind Verlängerungskabel oder Sensor-Verteiler. Weitere Produktvarianten des Sensors, zusätzliche Informationen und technische Daten finden sich im Katalogkapitel des Sensors.

PGN-plus-P 300

Universalgreifer

Flexibler Positionssensor

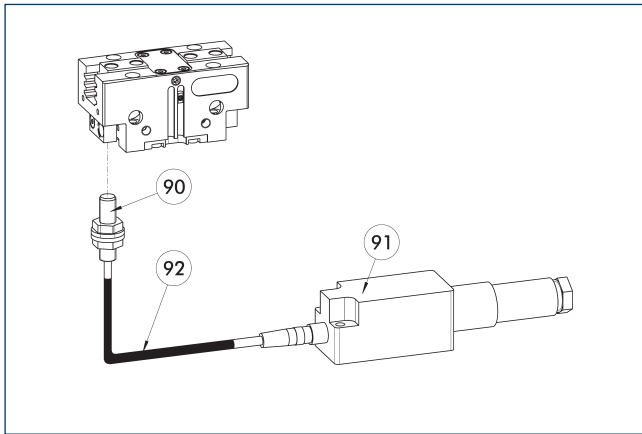

- 90 Sensor FPS-S
- 91 Auswerteelektronik FPS-F5
- 92 Kabelverlängerung

Flexible Positionsabfrage mit bis zu fünf Positionen.

Bezeichnung	Ident.-Nr.	
Anbausatz für FPS		
AS-FPS-PGN-plus-P 300-2	1395867	
Sensor		
FPS-S M8	0301704	
Auswerteelektronik		
FPS-F5	0301805	
Kabelverlängerung		
KV BG08-SG08 3P-0050	0301598	
KV BG08-SG08 3P-0100	0301599	

- ⓘ Beim Einsatz eines FPS-Systems wird pro Greifer ein FPS-Sensor (FPS-S) sowie eine Auswerteelektronik (FPS-F5) benötigt sowie, falls aufgeführt, ein Anbausatz (AS). Kabelverlängerungen (KV) sind optional im Katalogteil „Zubehör“ erhältlich.

Elektronischer Magnetschalter MMS

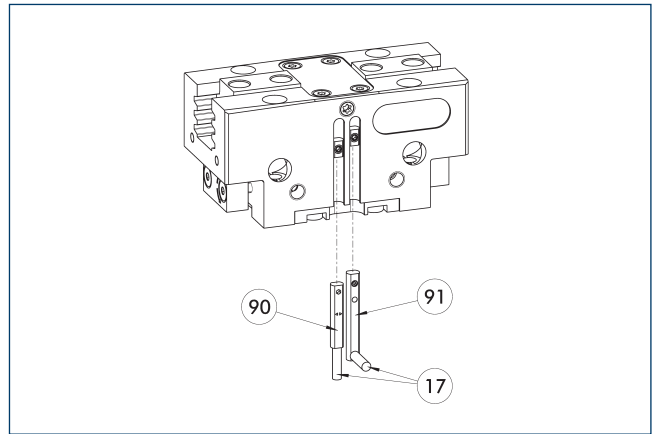

- 17 Kabelabgang
- 90 Sensor MMS 22...-PI1-...
- 91 Sensor MMS 22...-PI1-...-SA

Endstellungsabfrage in C-Nut montiert.

Bezeichnung	Ident.-Nr.	Oft kombiniert
Elektronischer Magnetschalter		
MMS 22-S-M8-PNP	0301032	●
MMSK 22-S-PNP	0301034	
Elektronischer Magnetschalter mit Abgang seitlich		
MMS 22-S-M8-PNP-SA	0301042	●
MMSK 22-S-PNP-SA	0301044	
Anschlusskabel		
KA BG08-L 3P-0300-PNP	0301622	●
KA BG08-L 3P-0500-PNP	0301623	
KA BW08-L 3P-0300-PNP	0301594	
KA BW08-L 3P-0500-PNP	0301502	
Clip für Stecker / Buchse		
CLI-M8	0301463	
Kabelverlängerung		
KV BW08-SG08 3P-0030-PNP	0301495	
KV BW08-SG08 3P-0100-PNP	0301496	
KV BW08-SG08 3P-0200-PNP	0301497	●
Sensor-Verteiler		
V2-M8	0301775	●
V4-M8	0301746	
V8-M8	0301751	

- ⓘ Zur Abfrage zweier Positionen werden pro Einheit zwei Sensoren benötigt. Optional erhältlich sind Verlängerungskabel oder Sensor-Verteiler. Weitere Produktvarianten des Sensors, zusätzliche Informationen und technische Daten finden sich im Katalogkapitel des Sensors.

Programmierbarer Magnetschalter MMS 22-PI1

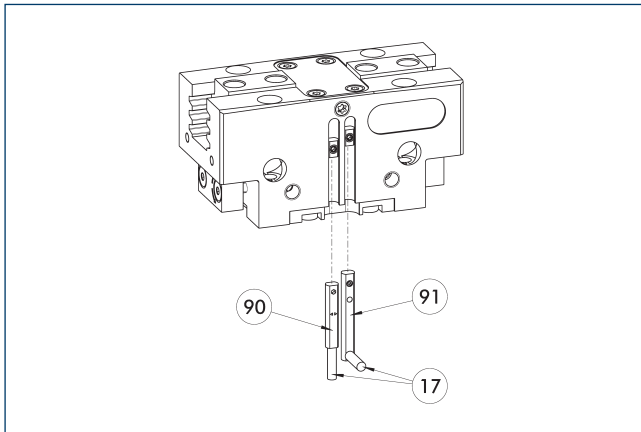

- ⑰ Kabelabgang
- ⑨① Sensor MMS 22...-PI1-...-SA
- ⑨① Sensor MMS 22...-PI1-...

Positionsabfrage mit einer programmierbaren Position je Sensor und in den Sensor integrierter Elektronik. Programmierbar über Magnetteachwerkzeug MT (im Lieferumfang enthalten) oder Steckerteachwerkzeug ST (optional). Endstellungsabfrage in C-Nut montiert. Sind die Steckerteachwerkzeuge ST in der aufgeführten Tabelle gelistet, kann ausschließlich mit den Steckerteachwerkzeugen ST geteacht werden.

Bezeichnung	Ident.-Nr.	Oft kombiniert
Programmierbarer Magnetschalter		
MMS 22-PI1-S-M8-PNP	0301160	●
MMSK 22-PI1-S-PNP	0301162	
Programmierbarer Magnetschalter mit Abgang seitlich		
MMS 22-PI1-S-M8-PNP-SA	0301166	●
MMSK 22-PI1-S-PNP-SA	0301168	
Programmierbarer Magnetschalter mit Edelstahlgehäuse		
MMS 22-PI1-S-M8-PNP-HD	0301110	●
MMSK 22-PI1-S-PNP-HD	0301112	

- ① Zur Abfrage zweier Positionen werden pro Einheit zwei Sensoren benötigt. Optional erhältlich sind Verlängerungskabel oder Sensor-Verteiler. Weitere Produktvarianten des Sensors, zusätzliche Informationen und technische Daten finden sich im Katalogkapitel des Sensors.

Analoger Positionssensor APS-Z80

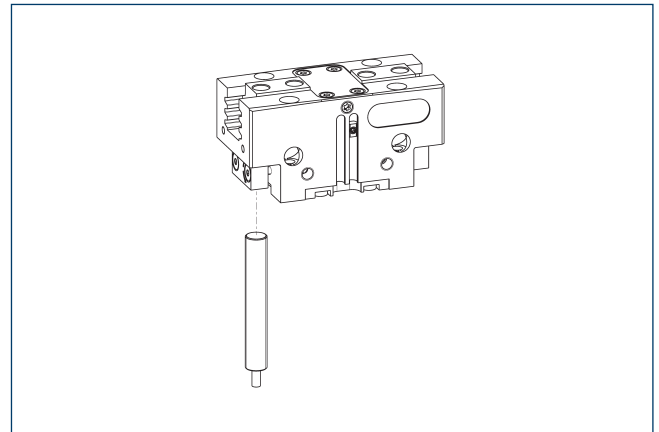

Berührungslos messende, analoge Multi-Positionsabfrage für beliebig viele Positionen.

Bezeichnung	Ident.-Nr.	Oft kombiniert
Anbausatz für APS-Z80		
AS-APS-Z80-PGN-plus-P 300-1	1395892	
AS-APS-Z80-PGN-plus-P 300-2	1395894	
Analoger Positionssensor		
APS-Z80-K	0302072	
APS-Z80-M8	0302070	●

- ① Beim Einsatz eines APS-Systems wird pro Greifer ein Anbausatz (AS-APS-Z80) sowie ein APS-Z80-Sensor benötigt. In den Randbereichen des Greifers kann es zu einer geringeren Auflösung des Sensors kommen. Nähere Informationen finden Sie in der Betriebsanleitung des Produkts.

PGN-plus-P 300

Universalgreifer

Analoger Positionssensor APS-M1

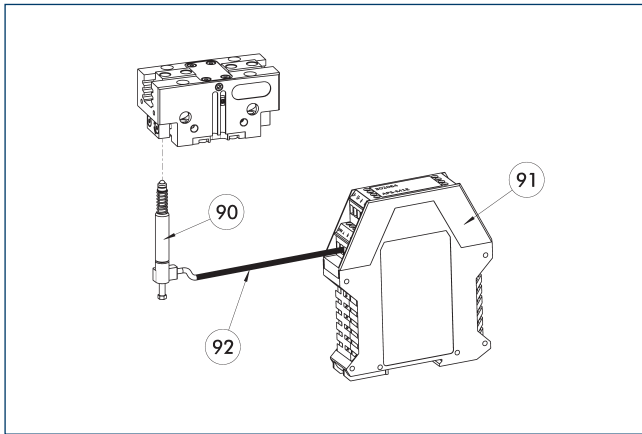

- ⑨⑩ Sensor APS-M1S
- ⑨① Auswerteelektronik APS-M1E
- ⑨② Verlängerungskabel APS-K

Analoge Multi-Positionsabfrage für beliebig viele Positionen

Bezeichnung	Ident.-Nr.	
Anbausatz für APS-M1		
AS-APS-M1-PGN-plus-P 300-1	1395905	
AS-APS-M1-PGN-plus-P 300-2	1395907	
Analoger Positionssensor		
APS-M1S	0302062	

- ① Beim Einsatz eines APS-Systems wird pro Greifer ein Anbausatz (AS-APS-M1), ein APS-M1S-Sensor (inkl. 3 m Kabel) sowie eine Elektronik (APS-M1E) benötigt. Optional kann zwischen Sensor und Elektronik ein Verlängerungskabel (APS-K) angebracht werden. Zwischen Sensor und Elektronik beträgt die max. Kabellänge 10 m, zwischen Elektronik und deren Steuerelektronik (SPS) max. 1 m.

SCHUNK GmbH & Co. KG
Spann- und Greiftechnik

Bahnhofstr. 106 - 134
D-74348 Lauffen/Neckar
Tel. +49-7133-103-0
Fax +49-7133-103-2399
info@de.schunk.com
schunk.com



J. Lehmann

Jens Lehmann, deutsche Torwartlegende, seit 2012 SCHUNK-Markenbotschafter für sicheres, präzises Greifen und Halten.
schunk.com/Lehmann